



## EL MATCH PERFECTO

### SISTEMAS SPLIT 1UZTR/1UZER + 4FZX UNIDAD CONDENSADORA Y MANEJADORA

#### Alta eficiencia - EER= 11.1 / R410A

Sistema diseñado para ofrecer ambientes confortables y productivos en diferentes tipos de espacios. Fabricados bajo la línea Harmony Tecam. Equipados con una amplia gama de ventiladores, filtros y configuraciones que le proporcionan al usuario múltiples opciones de aplicación. Posee serpentines evaporadores certificados bajo el Standard AHRI 410 y refrigerante ecológico R410A de alta eficiencia.

#### Aplicaciones

- Oficinas
- Almacenes
- Grandes superficies
- Salones de eventos
- Teatros

#### Características Principales 1UZTR/1UZER

- Compresores de alta eficiencia
- Compresores herméticos Scroll
- Condensador Aleta-tubo
- Controles de presión de alta y baja
- Operación silenciosa

#### 4FZX

- Válvula TXV o Electrónica (opcional)
- Ventiladores Forward-curved LAU
- Serpentin evaporador con Certificación AHRI
- Manejadora vertical u Horizontal
- Transmisión por bandas
- También disponible en modelos de 40 y 50 TR



Aire  
Acondicionado



Ventilación  
y filtración



Calentamiento



Control de  
humedad



**TECAM**  
Tecnología Ambiental

## Referencias y especificaciones técnicas:

Modelo	UNIDAD CONDENSADORA 1UZT						
	08	12	14	16	24	28	34
	1 CIRCUITO			2 CIRCUITOS			
<b>CAPACIDAD (MBTUH)</b>	90	120	150	180	240	300	360
<b>VOLTAJE / Ph / Hz</b>	220 / 3 / 60						
<b>AMPERAJE (*AMC)</b>	36	42	64	70	62	76	131
<b>CONEXIÓN SUCCIÓN (Plg)</b>	1-3/8			1-1/8	1-3/8		
<b>CONEXIÓN LÍQUIDO (Plg)</b>	1/2		5/8		1/2		5/8
<b>DIMENSIÓN (A) LARGO (Plg)</b>	62.0			89.5		86.8	
<b>DIMENSIÓN (B) ANCHO (Plg)</b>	44.0			64.1		89.1	
<b>DIMENSIÓN (C) ALTO (Plg)</b>	41.5	49.5			54.5		
<b>PESO NETO (Kg)</b>	155	185	194	289	407	609	668

Modelo	UNIDAD MANEJADORA 4FZX						
	08	12	14	16	24	28	34
	1 CIRCUITO			2 CIRCUITOS			
<b>VOLTAJE</b>	220 / 3 / 60						
<b>CAP. MOTOR (HP)</b>	1.5	2.0	3.0		4.0	5.0	7.5
<b>CAUDAL (CFM)</b>	3000	4000	5000	6000	8000	10000	12000
<b>DIMENSIÓN (A) LARGO (Plg)</b>	47.3		73.5		87.8		97.3
<b>DIMENSIÓN (B) ANCHO (Plg)</b>	28.0		32.3		28.0		34.0
<b>DIMENSIÓN (C) ALTO (Plg)</b>	57.3		65.0		57.3		68.2
<b>PESO NETO (Kg)</b>	162	166	266	289	290	491	498

\*AMC: Amperaje mínimo para cable

NOTA: Modelos con opción 3Ph-380V / 460V.

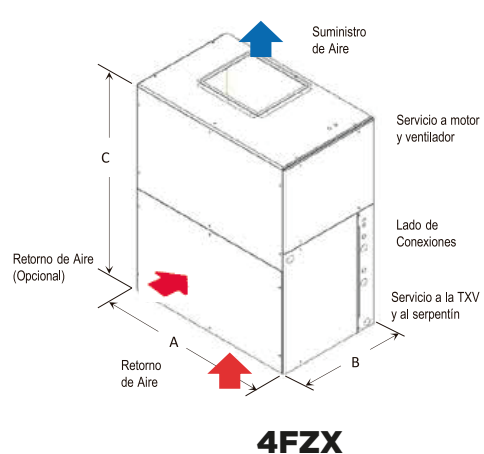
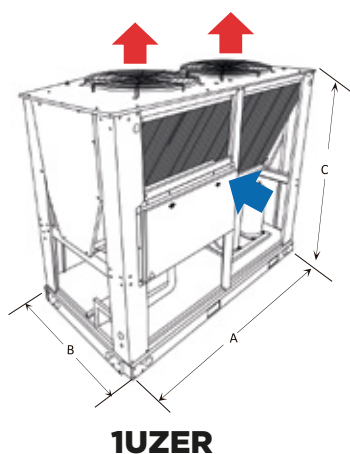
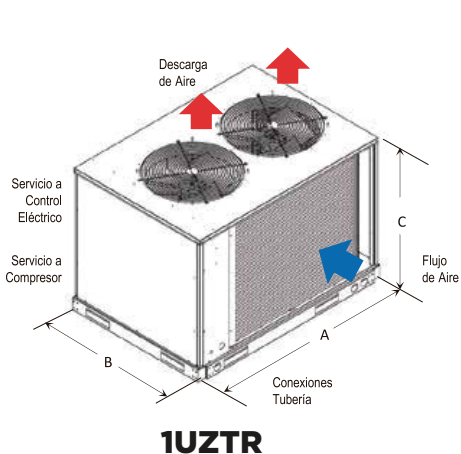

[www.tecam-sa.com](http://www.tecam-sa.com)

**CALI:** CEL. 316 833 2972 / 318 366 2174 / 316 471 9755  
**BOGOTÁ:** CEL. 311 794 5345 / 318 347 6029 / 316 834 6030  
**BARRANQUILLA:** CEL. 316 834 6027 / 318 358 7002  
**MEDELLÍN:** CEL. 318 366 2444 / 318 366 2168

**GUAYAQUIL, ECUADOR:**  
 TEL. (593) 099 287 1409 / 099 304 8253 CEL. (57) 316 833 2981  
**PANAMÁ, PANAMÁ:** CEL. (57) 316 833 2981  
**LIMA, PERU:**  
 TEL: (+51) 760 5965 / (51) 923 627 254 CEL. (57) 316 833 2981



Aire Acondicionado



Ventilación y filtración



Calentamiento



Control de humedad



**TECAM**  
 Tecnología Ambiental